

1°. En el circuito de la figura calcular:

- Corriente de base.
- Tensión en el colector – emisor
- Potencia disipada.

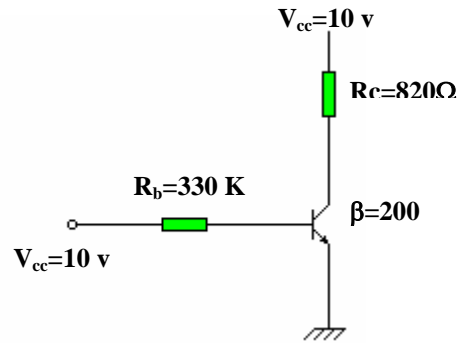

2°. En el circuito de la figura se utiliza un transistor de las siguientes características: $V_{Besat}=0,8$ v; $\beta=100$; $V_{Cesat}=0,2$ v. Hallar el valor de la resistencia mínima del colector para la que el transistor se satura.

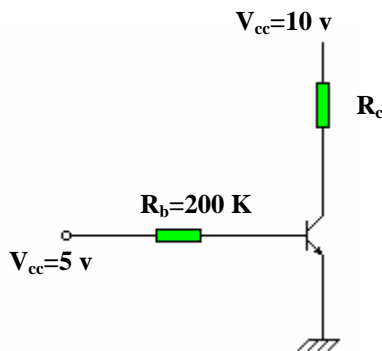

3°. En el circuito de la figura obtener el valor mínimo de V_i necesaria para saturar el transistor.

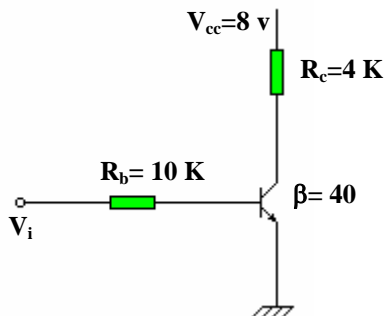

4°. Dado el circuito calcular los valores de las resistencias para que el transistor trabaje en conmutación. Datos: $I_{Csat}= 10$ mA, $\beta=100$,

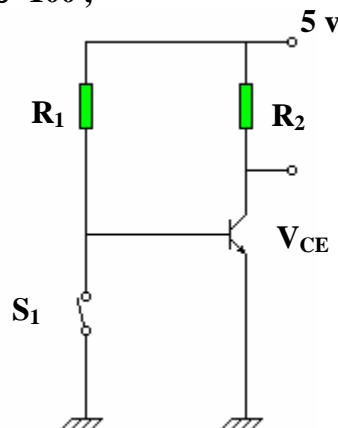

5°. Diseñar un circuito con transistor, que trabajando en saturación, al aplicarle a su base 2,7 v , conduzca una corriente de 20 mA para activar un diodo LED que absorbe 1,7 v. La alimentación es de 6 v y $\beta = 90$.

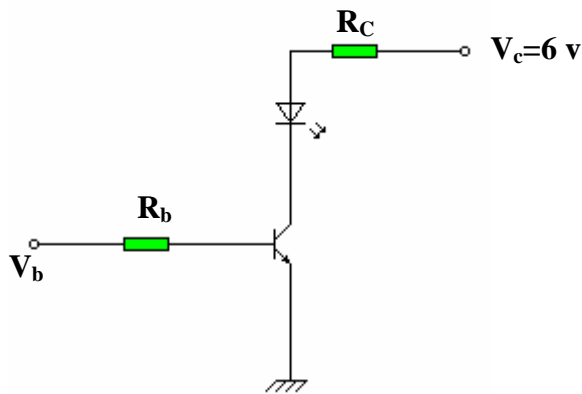

6°. El circuito de la figura formado por un divisor de tensión se desea dimensionar las resistencias para que el transistor funcionando en saturación, circule por su colector 60 mA. Dibujar la recta de carga y la curva de máxima potencia. Calcular la resistencia mínima del colector que podemos poner sin que se destruya el transistor.

Transistor: NPN BC547

$I_{Cmax}=100$ mA

$\beta=250$ ($I_{Csat}= 60$ mA)

$V_{BE}=0,7$ v

$V_{Cesat}=0,2$ v

$P_{max}=250$ mW

